

Bedienungsanleitung
Instruction for use

021437/11/07

Anschlusskasten-compact 1
Connection box-compact 1

9.3199.01.100 / 110



Abb. ähnlich / fig. sim.

ADOLF THIES GmbH & Co. KG

Hauptstraße 76
Postfach 3536 + 3541
Tel. ++551 79001-0
www.thiesclima.com

37083 Göttingen Germany
37025 Göttingen
Fax ++551 79001-65
info@thiesclima.com

Inhaltsverzeichnis / Contents

| | | |
|-------|---|---|
| 1 | Ausführung / <i>Model</i> | 3 |
| 2 | Anwendung / <i>Application</i> | 3 |
| 3 | Installation / <i>Installation</i> | 3 |
| 3.1 | Mechanische Montage / <i>Mechanical Mounting</i> | 4 |
| 3.2 | Elektrische Montage / <i>Electrical Mounting</i> | 5 |
| 3.2.1 | Prinzip – Schaltbild / <i>Principle Circuit Diagram</i> | 5 |
| 3.2.2 | Kabelmontage / <i>Cable Mounting</i> | 6 |
| 4 | Inbetriebnahme / <i>Setting into Operation</i> | 6 |
| 5 | Technische Daten / <i>Technical Data</i> | 7 |
| 6 | Zubehör (Optional) / <i>Accessories (optional)</i> | 7 |

1 Ausführung / Model

| Benennung / Description | Bestell- Nr. Order- No. | Primär Primary | Sekundär Sekundary |
|--|------------------------------------|-------------------------------|---|
| Anschlusskasten - compact 1 <i>Connection box compact 1</i> | 9.3199.01.100 | 230 V 50 Hz / max. 130 VA | 2 x 24 V AC / 27,5 VA 1 x 24 V AC / 75 VA 1 x 24 V DC / 5 W |
| | 9.3199.01.110 | 115 V 50..60 Hz / max. 130 VA | 1 x 24 V DC / 1,5 W 1 x 12 V DC / 2,5 W |

2 Anwendung / Application

Der Anschlusskasten dient zur Stromversorgung für Messwertgeber. Es können angeschlossen werden: Z.B. Windgeber, Windrichtungsgeber, Windgeberkombinationen, Messwertgeber oder andere Peripheriegeräte.

The connection box serves for the power supply of the measuring value transmitters. The following instruments can be connected: for ex. wind transmitters, wind direction transmitters, wind transmitter combinations, measuring value transmitters or other periphery-instruments

3 Installation / Installation



Achtung:

Der Anschlusskasten darf nur von einem qualifizierten Fachmann montiert und verdrahtet werden, der die allgemein gültigen Regeln der Technik und die jeweils gültigen Vorschriften und Normen kennt und beachtet.

Der Anschlusskasten darf nur im spannungsfreiem Zustand montiert und verdrahtet werden

Der Anschlusskasten darf nur in trockener Umgebung geöffnet werden.



Attention:

The connection box must be mounted and wired only by a qualified expert, who knows and observes the generalities of techniques, and applicable regulations and norms.

The connection box must be mounted and wired only at zero-potential.

The connection box must be opened only in dry environment.

3.2 Elektrische Montage / Electrical Mounting

Zum Anschluss der Messwertgeber wird der Deckel, mit seinen Schrauben an der Vorderseite abgeschraubt. Die Anschlussklemmen sind dann frei zugänglich.

- **Der elektrische Anschluss erfolgt gemäß des zusätzlichen Anschlusschaltbildes der kompletten Messanlage.**

Die Kabel werden durch die im Gehäuse befindlichen Kabelverschraubungen geführt und mit den Anschlussklemmen verbunden. Bitte Kabeldurchmesser beachten, siehe Zeichnung „Layout“.

Nach den Verdrahtungsarbeiten sind die Muttern der Kabelverschraubungen sowie die Schrauben des Deckels gleichmäßig fest mit dem Gehäuse zu verschrauben.

For connecting the measuring value transmitter please remove the cover from the front side. The terminal pins are now accessible.

- **The electrical connection is carried out acc. to the additional connecting diagram of the complete measuring system**

The cables are guided through the cable glands situated in the housing, and are connected to the terminal pins.

Please pay attention to the cable diameter, refer to diagram „Layout“.

After wiring the nuts of the cable glands and the screws of the cover are to be screwed evenly and tightly to the housing.

Achtung:

Ein gleichzeitiger Betrieb von Geräten mit Einweg- und Brückengleichrichter an einer Sekundärwicklung ist nicht zulässig.

Attention:

A synchronous operation of instruments with half-wave rectifier and bridge rectifier at one secondary winding is not allowable.

3.2.1 Prinzip – Schaltbild / Principle Circuit Diagram

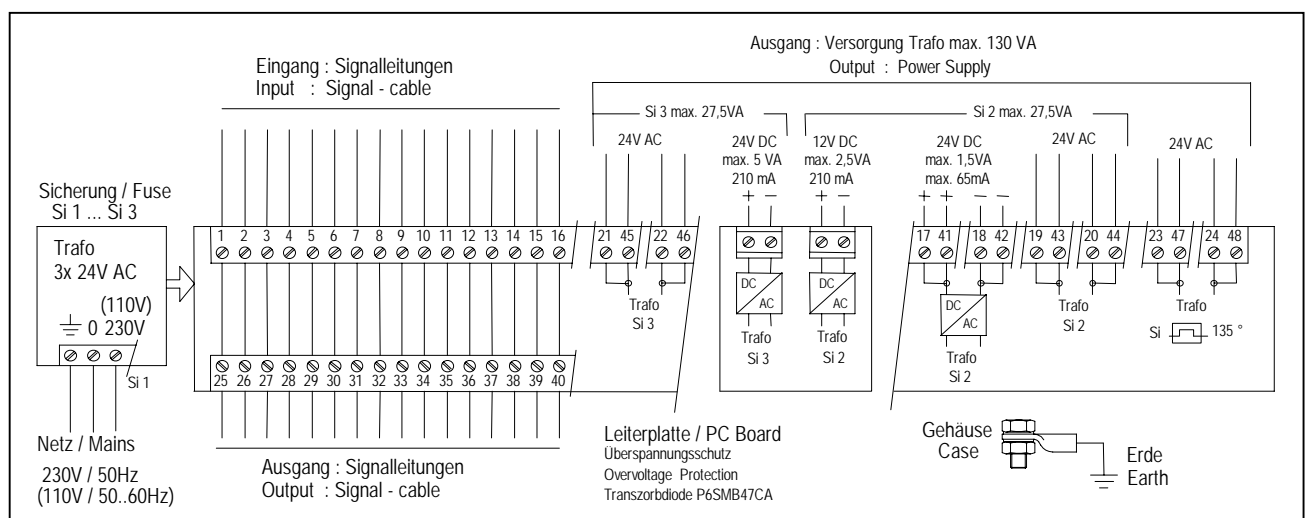

3.2.2 Kabelmontage / Cable Mounting

Um eine EMV-gerechte Installation herzustellen, ist das Abschirmgeflecht des Kabels (außer das normalerweise nicht geschirmte Versorgungskabel) mit den Kontaktfedern der Kabelverschraubung zu verbinden (siehe Abb).

1. Standardkontaktierung (siehe Abb. 1)

- Außenmantel und Schirm absetzen
- Außenmantel nach ca. 15 mm mit Rundschnitt versehen, jedoch **nicht** abziehen
- Kabel durch die Kabelverschraubung führen
- Außenmantel abziehen
- Kabel zurückziehen, bis die Verbindung zwischen Kabelschirm und Kontaktfeder hergestellt ist
- Zudrehen ... und fertig!

2. Bei dünnen Leitungen ohne Innenmantel (siehe Abb. 2)

- Außenmantel absetzen
- Schirmgeflecht ca. 15 - 20 mm über dem Außenmantel zurückschlagen
- Kabel in Verschraubung einführen, bis Verbindung zwischen Kabelschirm und Kontaktfeder hergestellt ist
- Zudrehen ... und fertig!

3. Bei Weiterführung des Kabelschirms zu einem anderen Anschluss (siehe Abb. 3)

- Schirmgeflecht ca. 10 mm freilegen
- Kabel durch die Verschraubung führen, bis Verbindung zwischen Kabelschirm und Kontaktfeder hergestellt ist
- Zudrehen ... und fertig!

In order to carry out an EMC-compatible installation the cable screen/shielding (except the supply cable, which, in general, is not shielded) is to be connected to the contact spring of the screwed cable gland (see fig.)

1. With the Standard Contacting (see fig. 1)

- Strip back the outer sheath and screen (shielding)
- Make a round cut in the outer sheath approx. 15 mm along but do not remove the sheath
- Guide the cable through the cable gland
- Pull off the outer sheath
- Pull back the cable until the connection is made between the cable screen and contact spring
- Turn shut... and it is ready for use!

2. With thin Wires without an Inner Sheath (see fig. 2)

- Strip back the outer sheath
- Pull back the screen braid approx. 15-20mm over the outer sheath
- Insert the cables into the cable gland until the contact is made between the cable screen and contact spring
- Turn shutand it is ready for use!

3. When Routing the Cable Screen to another Connection (see fig. 3)

- Expose the screen braid approx. 10 mm
- Guide the cable through the cable gland until the connection is made between the cable screen and contact spring
- Turn shut...and it is ready for use!

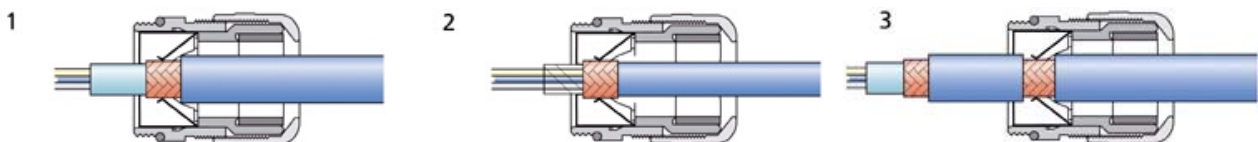

4 Inbetriebnahme / Setting into Operation

Nachdem der Anschlusskasten montiert wurde, alle Messwertgeber angeschlossen sind, der elektrische Anschluss hergestellt ist und das Gehäuse verschraubt wurde, kann die Betriebsspannung eingeschaltet werden.

After the connection box has been mounted, all measuring value transmitters have been connected, the electrical connection has been carried out, and the housing has been screwed, the operating voltage can be switched on.

5 Technische Daten / Technical Data

| Elektrische Daten / Electrical Data | | | | | | | |
|---|---|---------|--|---------------------------|---------------------|---------|--|
| | 9.3199.01.100 | | | 9.3199.01.110 | | | |
| Primär / Primary | 230 V AC 50 Hz /130VA | | | 110 V AC 50..60 Hz /130VA | | | |
| Sekundär / Secondary | | | | | | | |
| PC Board | 24 V AC | 27,5 VA | | max. 130 VA | 24 V AC | 27,5 VA | |
| DC Board | 24 V DC 5 W/210mA | | | | 24 V DC 5 W/210mA | | |
| | 12 V DC 2,5 W/210mA | 27,5 VA | | | 12 V DC 2,5 W/210mA | 27,5 VA | |
| PC Board | 24 V DC 1,5 W 65mA | | | | 24 V DC 1,5 W 65mA | | |
| | 24 V AC | 27,5 VA | | 24 V AC | 27,5 VA | | |
| | 24 V AC | | | 24 V AC | | | |
| | 24 V AC | | | 24 V AC | | | |
| Überspannungsschutz / Over voltage protection | | | | | | | |
| Transzorbdiode / Transzorb diode | P6SMB47CA | | | | | | |
| Sicherung / Fuse | siehe Zeichnung „Layout“/ see diagram „Layout“ | | | | | | |
| Gehäuse / Housing | | | | | | | |
| Material / Material | ALSi12 DIN 1725 lackiert / varnished | | | | | | |
| Abmessungen / Dimensions | 160 x 260 x 90 mm | | | | | | |
| Wandmontage / Wall mounting | Bohrbild 110 x 240 mm / drilling template 110x240mm | | | | | | |
| Umgebungstemperatur/ Ambient temperature | - 40... +70°C | | | | | | |
| Schutzart / Protection | IP 65 | | | | | | |
| Gewicht / Weight | 4,5 kg | | | | | | |

6 Zubehör (Optional) / Accessories (optional)

Montagesatz compact

Bestell Nr. 506 614

Montagehalter mit Spannbändern, dient zur Befestigung des Anschlusskastens an einem Mast.

Techn. Daten:

Klemmbereich: Ø 48 ... 102 mm

Material: Edelstahl

Mounting set compact

Order-No. 506 614

Mounting bracket with tension belt, serves for mounting the Connection box onto a mast.

Techn. data:

Clamping range: Ø 48 ... 102 mm

Material: stainless steel



ADOLF THIES GmbH & Co. KG

Hauptstraße 76 37083 Göttingen Deutschland
Postfach 3536 + 3541 37025 Göttingen
Tel. ++551 79001-0 Fax ++551 79001-65
www.thiesclima.com info@thiesclima.com



- Änderungen vorbehalten-- Alterations reserved -